



อินไซซ์

Height Measurement เครื่องวัดความสูง

Digital Height Gage 1150

ไฮกเกจดิจิตอล รุ่น 1150

- ผลิตจากสแตนเลส
- ความละเอียด 0.01mm / 0.0005"
- สวิตช์ปิด/เปิด, เซต 0, หน่วยวัด มิล/นิ้ว, ABS/INC, เก็บข้อมูลได้
- ปากขีดทำจากคาร์ไบด์
- โทมขัดเชื่อมต่อ USB, แบตเตอรี่ LR44
- อุปกรณ์มาตรฐาน : ขาจับไดอัลเกจ
- อุปกรณ์เสริม : สายส่งข้อมูล SPC, ไดอัลเกจ

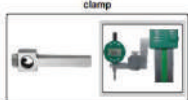

ขาจับไดอัลเกจ

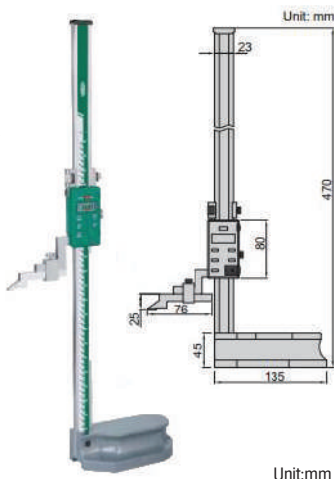

Unit:mm

KT Code	Range	Accuracy	ราคา
I111-1150-300	0-300mm / 0-12"	±0.03mm	

Vernier Height Gage 1250

ไฮกเกจ รุ่น 1250

- ผลิตจากสแตนเลส
- ขูดด้วยโครเมียมซาติน
- ความละเอียด 0.02mm / 0.001"
- ปรับสเกลตั้งค่าที่ 0 ได้
- ปากขีดทำจากคาร์ไบด์
- มีปุ่มล๊อคค่า
- อุปกรณ์เสริม : ขาจับไดอัลเกจ, ไดอัลเกจ

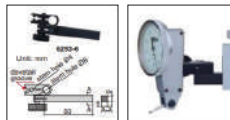

อุปกรณ์เสริมไม่รวมในชุด (ขาจับไดอัลเกจ)

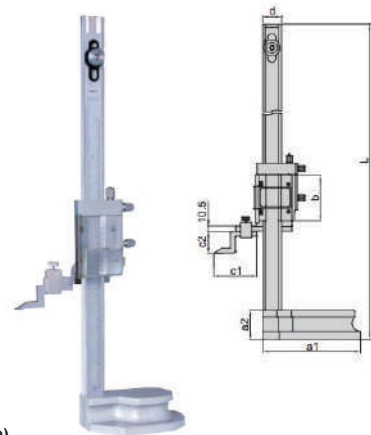

Unit:mm

KT Code	Range	Accuracy	ราคา
I111-1250-300	0-300mm / 0-12"	±0.04mm	

Indicator เครื่องแสดงผล

Dial Indicator 2301

ไดอัล เกจ รุ่น 2301

- ตัวเครื่องมีสกรูล็อกและแกนเลื่อน
- บรรจุในกล่องอย่างดี
- อุปกรณ์เสริม : ฟาด้านหลัง, ตัวเชื่อมต่อ

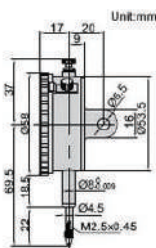

Unit:mm



packed in carton box



ฟาดังหลัง



ฟาดังแบน

Unit:mm

KT Code	Range	Accuracy	Hysteresis	ลักษณะพิเศษ	ราคา
I111-2301-10	10mm	17µm	3µm	ดั่งหลัง	
I111-2301-10F	10mm	17µm	3µm	หลังแบน	

Dial Test Indicator 2380-08

ไดอัลเกจ แบบเข็มกระดก รุ่น 2380-08

- เข็มกระดกผลิตจากคาร์ไบด์
- สามารถวัดได้ 2 ทิศทาง ได้ถึง 115 องศา
- เครื่องออกแบบให้ป้องกันการกระแทก
- มาพร้อมกับ Clamps : 4mm และ 8mm
- อุปกรณ์เสริม : Styli



Styli สั่งพิเศษ

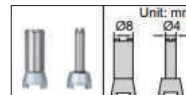

ที่ยึดจับไดอัลเกจแบบเข็ม

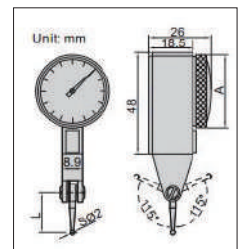

Unit:mm

Graduation : 0.01mm

KT Code	Range	Accuracy	Hysteresis	Dial Reading	A	L	ราคา
I111-2380-08	0.8mm	13	3	0-40-0	Ø30	16.5	

Thickness Gage 2364-10

เครื่องวัดความหนา รุ่น 2364-10

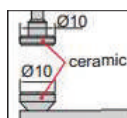

Unit:mm

KT Code	Range	Graduation	Accuracy	ราคา
I111-2364-10	0-10mm	0.01mm	±0.02mm	

